

# Extrablame®

## Riscaldamento a Pellet

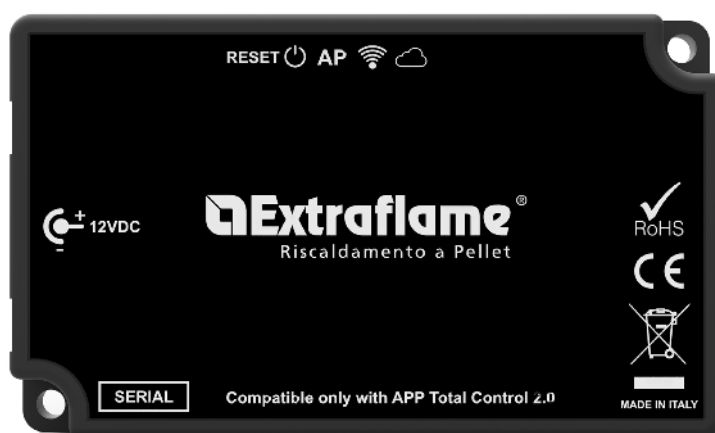

IT

UK

FR

DE

ES

**MODULO REMOTO WIFI - ETICHETTA NERA**

**WIFI MODULE – BLACK LABEL**

**MODULE WI-FI - ETIQUETTE NOIRE**

**MODUL WIFI - SCHWARZES ETIKETT**

**MÓDULO WIFI - ETIQUETA NEGRA**

**MADE IN ITALY**  
design & production

Per/For/ Pour/Für/Para App Total Control 2.0

004281071 - Rev.000



## APP TOTAL CONTROL 2.0



**TOTAL CONTROL 2.0** è un'applicazione che permette di monitorare e gestire i prodotti a pellet LA NORDICA-EXTRAFLAME in remoto tramite smartphone in presenza di una connessione ad internet. Scaricare Total Control 2.0 (Apple Store / Play Store) e seguire la procedura guidata di configurazione.

**TOTAL CONTROL 2.0** is an application that allows for remote monitoring and managing of La Nordica-Extraflame pellet products via smartphone, in the presence of an Internet connection. Download Total Control 2.0 (Apple Store / Play Store) and follow the configuration wizard.

**TOTAL CONTROL 2.0** est une application qui permet de contrôler et de gérer les produits à pellets La Nordica-Extraflame à distance depuis un smartphone en présence d'une connexion internet. Télécharger Total Control 2.0 (Apple Store / Play Store) et suivre la procédure guidée de configuration.



**TOTAL CONTROL 2.0** ist eine Anwendung, die es ermöglicht, die Pellet-Produkte La Nordica Extraflame entfernt durch Smartphone bei Vorhandensein eines Internet-Anschlusses zu überwachen und zu verwalten. Total Control 2.0 herunterladen (Apple Store / Play Store) und dem Konfigurationsassistenten folgen.



**TOTAL CONTROL 2.0** es una aplicación que permite monitorizar y gestionar a distancia los productos que funcionan con pellet La Nordica-Extraflame con un smartphone, siempre que haya conexión a internet. Descargar Total Control 2.0 (Apple Store / Play Store) y seguir el procedimiento guiado de configuración.

<b>ITALIANO</b> .....	<b>4</b>
<b>SPECIFICHE TECNICHE MODULO REMOTO WI-FI</b> .....	<b>4</b>
<b>SCHEMA COLLEGAMENTO</b> .....	<b>4</b>
LOGICA E SIGNIFICATI .....	5
<b>CONFIGURAZIONE DEL MODULO WI-FI ESTERNO</b> .....	<b>6</b>
<b>CODICI DA UTILIZZARE PER LA REGISTRAZIONE</b> .....	<b>6</b>
<b>RESET DEL MODULO WI-FI</b> .....	<b>6</b>
<b>SMALTIMENTO</b> .....	<b>6</b>
<b>PROBLEMI/RISOLUZIONI MODULO REMOTO WI-FI</b> .....	<b>7</b>
<b>ENGLISH</b> .....	<b>8</b>
<b>TECHNICAL SPECIFICATIONS OF REMOTE WI-FI MODULE</b> .....	<b>8</b>
<b>CONNECTION DIAGRAM</b> .....	<b>8</b>
LOGIC AND MEANINGS .....	9
<b>CONFIGURATION OF THE EXTERNAL WI-FI MODULE</b> .....	<b>10</b>
<b>CODES TO USE FOR REGISTRATION</b> .....	<b>10</b>
<b>WI-FI MODULE RESET</b> .....	<b>10</b>
<b>DISPOSAL</b> .....	<b>10</b>
<b>TROUBLESHOOTING FOR REMOTE WI-FI MODULE</b> .....	<b>11</b>
<b>FRANÇAIS</b> .....	<b>12</b>
<b>SPÉCIFICATIONS TECHNIQUES MODULE À DISTANCE WI-FI</b> .....	<b>12</b>
<b>SCHEMA DE CONNEXION</b> .....	<b>12</b>
LOGIQUE ET SIGNIFICATIONS .....	13
<b>CONFIGURATION DU MODULE WI-FI EXTERNE</b> .....	<b>14</b>
<b>CODES À UTILISER POUR L'ENREGISTREMENT</b> .....	<b>14</b>
<b>RESET DU MODULE WI-FI</b> .....	<b>14</b>
<b>ÉLIMINATION</b> .....	<b>14</b>
<b>PROBLÈME/RÉSOLUTIONS MODULE À DISTANCE WI-FI</b> .....	<b>15</b>
<b>DEUTSCH</b> .....	<b>16</b>
<b>TECHNISCHE SPEZIFIKATIONEN WLAN-FERNMODUL</b> .....	<b>16</b>
<b>ANSCHLUSSSCHEMA</b> .....	<b>16</b>
LOGIK UND BEDEUTUNGEN .....	17
<b>KONFIGURATION DES EXTERNEN WLAN-MODULS</b> .....	<b>18</b>
<b>FÜR DIE REGISTRIERUNG ZU VERWENDENDE CODES</b> .....	<b>18</b>
<b>RESET DES WLAN-MODULS</b> .....	<b>18</b>
<b>BESEITIGUNG</b> .....	<b>18</b>
<b>PROBLEME/LÖSUNGEN WLAN-FERNMODUL</b> .....	<b>19</b>
<b>ESPAÑOL</b> .....	<b>20</b>
<b>ESPECIFICACIONES TÉCNICAS MÓDULO REMOTO WIFI</b> .....	<b>20</b>
<b>ESQUEMA CONEXIÓN</b> .....	<b>20</b>
LÓGICA Y SIGNIFICADOS .....	21
<b>CONFIGURACIÓN DEL MÓDULO WIFI EXTERNO</b> .....	<b>22</b>
<b>CÓDIGOS A UTILIZAR PARA EL REGISTRO</b> .....	<b>22</b>
<b>RESET DEL MÓDULO WIFI</b> .....	<b>22</b>
<b>ELIMINACIÓN</b> .....	<b>22</b>
<b>PROBLEMAS/RESOLUCIONES MÓDULO REMOTO WIFI</b> .....	<b>23</b>

## SPECIFICHE TECNICHE MODULO REMOTO WI-FI

Frequenza	Wi-Fi (2,4 GHz)
Potenza	17,6 DBm
Dimensioni (L x P x H)	94 X 57 X 30 mm
Peso	74 g
Posizione di montaggio	Qualsiasi
Grado di protezione in versione con connettore	IP 21
Tensione di alimentazione	12V DC (Tramite alimentatore)
Consumo	0,4W
Seriale standard	TTL
Temperatura ambiente operativa	Da 0°C a 50°C
Temperatura di immagazzinamento	Da -10°C / +70°C
Umidità relativa massima (senza condensa)	95%
La rete wi-fi non deve essere di tipo mixed	

La confezione e composta da:

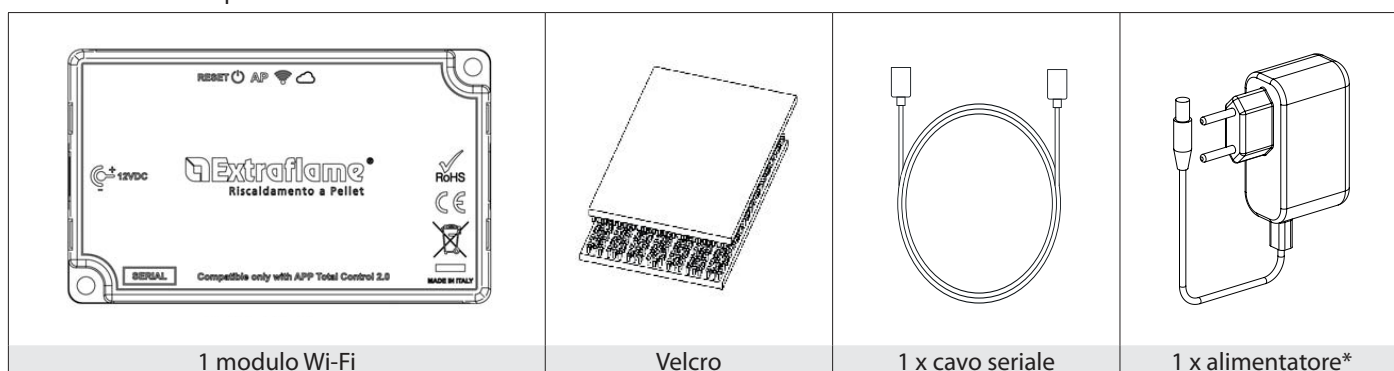

## SCHEMA COLLEGAMENTO

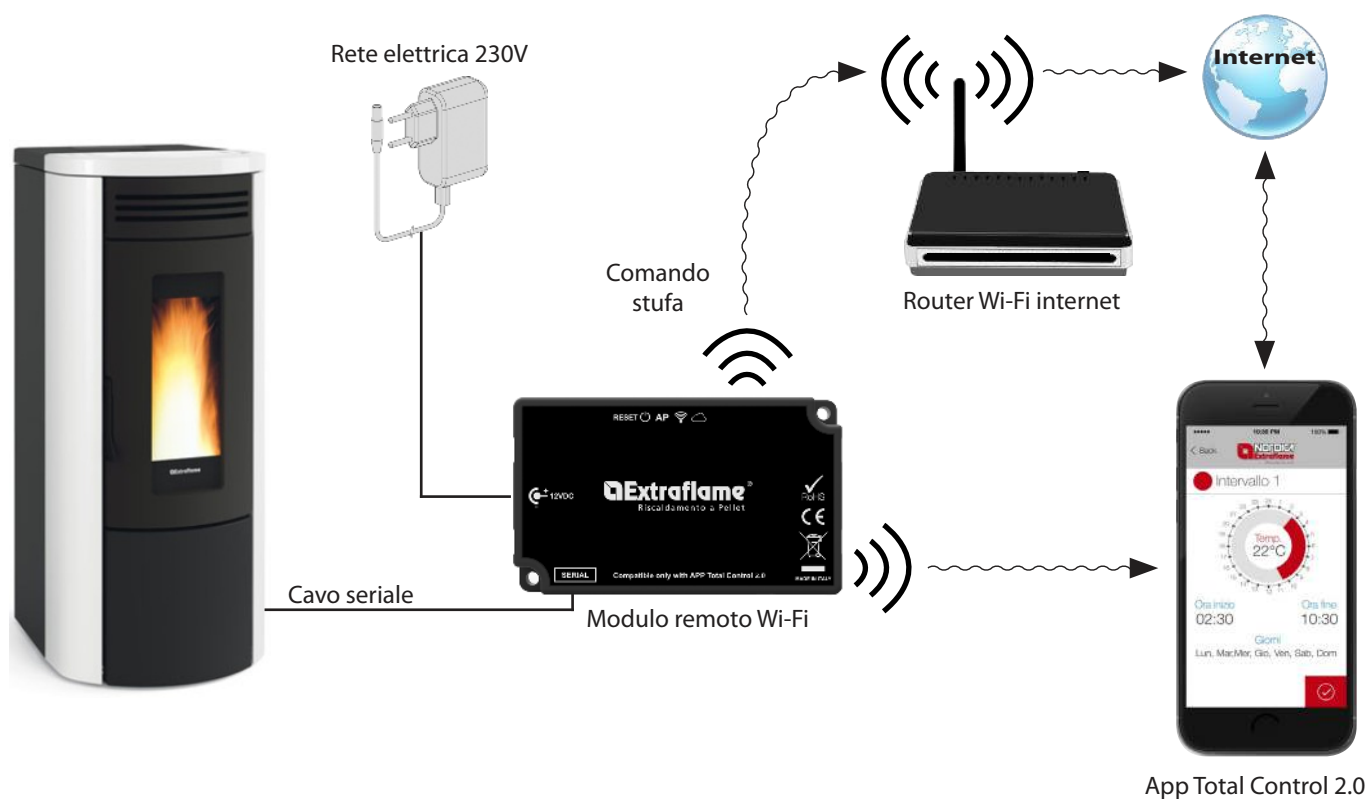

L'INSTALLAZIONE DEVE ESSERE ESEGUITA DA PERSONALE QUALIFICATO E/O ASSISTENZA TECNICA DEL COSTRUTTORE

## LOGICA E SIGNIFICATI

1.	Collegamento con la stufa (cavo seriale)
2.	Ingresso alimentazione
3.	Pulsante reset configurazione
4.	LED verde - Power
5.	LED blu- Access point
6.	LED arancione - Station
7.	LED arancione - Cloud

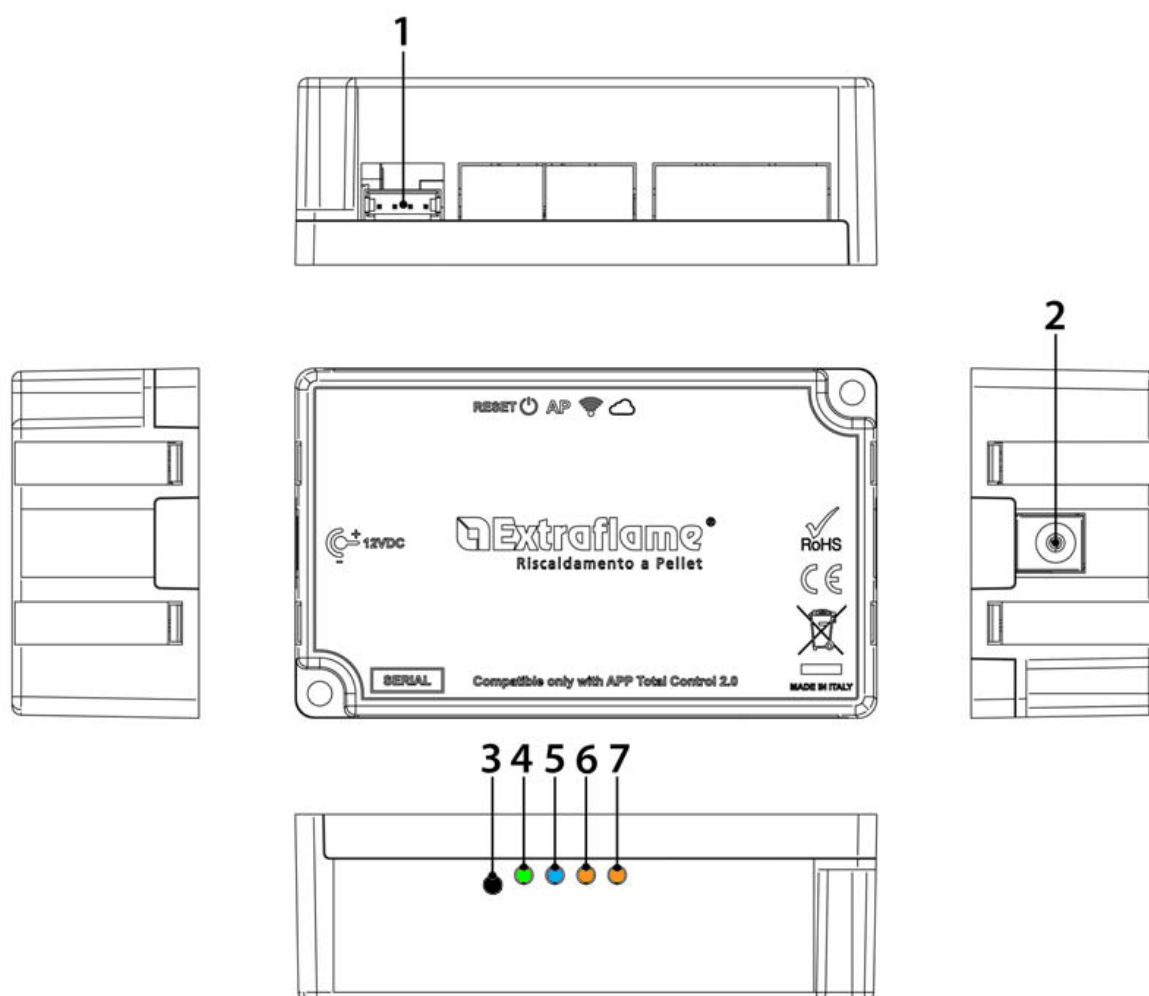

## DICHIARAZIONE UE

Il fabbricante MICRONOVA s.r.l. dichiara che il tipo di apparecchiatura radio seguente NAVEL 2.0 è conforme alle seguenti direttive: RED 2014/53/UE; ROHS 2011/65/CE; RAEE 2012/19/UE

Il testo completo della dichiarazione è disponibile al seguente indirizzo:

[https://www.micronovasrl.com/wp-content/uploads/2016/02/T009\\_datasheet-PT009\\_XX.pdf](https://www.micronovasrl.com/wp-content/uploads/2016/02/T009_datasheet-PT009_XX.pdf)



\* L'alimentatore di supporto (come campione fornito nel kit) deve essere conforme alla direttiva EN 60950-1, ed avere le seguenti caratteristiche:

- SELV (Safety Extra-low voltage) bassissima tensione di sicurezza;
- protetto contro i cortocircuiti e sovracorrenti;
- sorgente a potenza limitata (Low power source LPS);

## CONFIGURAZIONE DEL MODULO WI-FI ESTERNO

Collegare il modulo come indicato nel capitolo "Schema collegamento" verificando alimentazione elettrica e collegamento seriale con stufa.

Assicurarsi che la spia blu "Access Point" sia accesa.

Se la spia è spenta, resettare il modulo premendo per 5 secondi il tasto "RESET".

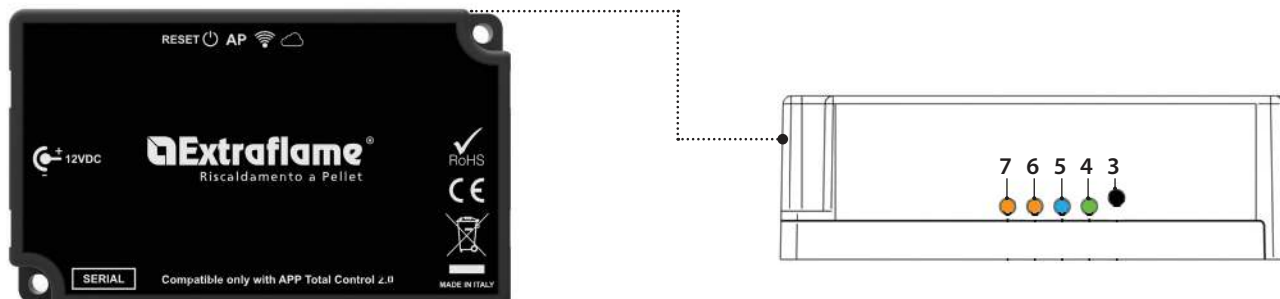

Quando il LED blu "Access Point" è acceso, il modulo è pronto a ricevere la configurazione dall'App e crea una rete Wi-Fi temporanea che l'app utilizzerà in fase di setup.

## CODICI DA UTILIZZARE PER LA REGISTRAZIONE

Il modulo Wi-Fi si registra tramite App utilizzando due codici:

- ♦ **Codice prodotto:** Il codice articolo della stufa alla quale il modulo è collegato. Il codice prodotto è solitamente riportato in una etichetta applicata alla stufa o nelle prime pagine del manuale utente.
- ♦ **Matricola:** E' necessario utilizzare la matricola del modulo Wi-Fi, che si trova in una etichetta applicata alla scatola del modulo o nel retro del modulo stesso.

## RESET DEL MODULO WI-FI

Per riportare allo stato di fabbrica il modulo premere per 5 secondi il tasto "RESET".

La rete è individuabile dalla scritta MyStove seguita dal MACADDRESS, riportato nell'etichetta QrCode2



## SMALTIMENTO

### INFORMAZIONI PER LA GESTIONE DI RIFIUTI DI APPARECCHIATURE ELETTRICHE ED ELETTRONICHE CONTENENTI PILE E ACCUMULATORI

Questo simbolo che appare sul prodotto, sulle pile, sugli accumulatori oppure sulla loro confezione o sulla loro documentazione, indica che il prodotto e le pile o gli accumulatori inclusi al termine del ciclo di vita utile non devono essere raccolti, recuperati o smaltiti assieme ai rifiuti domestici.

Una gestione impropria dei rifiuti di apparecchiature elettriche ed elettroniche, di pile o accumulatori può causare il rilascio di sostanze pericolose contenute nei prodotti. Allo scopo di evitare eventuali danni all'ambiente o alla salute, si invita l'utilizzatore a separare questa apparecchiatura, e/o le pile o accumulatori inclusi, da altri tipi di rifiuti e di consegnarla al centro comunale di raccolta. È possibile richiedere al distributore il ritiro del rifiuto di apparecchiatura elettrica ed elettronica alle condizioni e secondo le modalità previste dal D.Lgs. 49/2014.

La raccolta separata e il corretto trattamento delle apparecchiature elettriche ed elettroniche, delle pile e degli accumulatori favoriscono la conservazione delle risorse naturali, il rispetto dell'ambiente e assicurano la tutela della salute.

Per ulteriori informazioni sui centri di raccolta dei rifiuti di apparecchiature elettriche ed elettroniche, di pile e accumulatori è necessario rivolgersi alle Autorità pubbliche competenti al rilascio delle autorizzazioni.

## PROBLEMI/RISOLUZIONI MODULO REMOTO WI-FI

3.	Pulsante Reset configurazione
4.	LED verde - Power
5.	LED blu - Access point
6.	LED arancione - Station
7.	LED arancione - Cloud

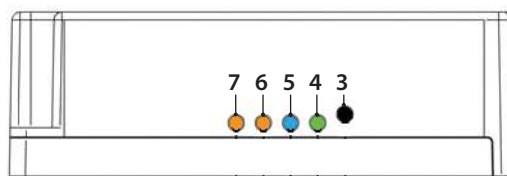

LED	STATO	DESCRIZIONE	POSSIBILE PROBLEMA ASSOCIATO	RISOLUZIONE
LED accensione (verde)	Spento	Il modulo non è alimentato.	Il modulo non funziona.	Collegare l'alimentatore esterno in dotazione.
	Lampeggia	Il modulo si sta avviando.	-	-
	Acceso	Il modulo si è avviato correttamente.	-	-
LED access point (blu)	Spento	Il modulo è correttamente collegato ad una rete Wi-Fi	-	-
	Acceso	Il modulo Wi-Fi è pronto per essere configurato ad una rete Wi-Fi domestica	-	-
LED station (arancione)	Spento	Il modulo non è connesso alla rete Wi-Fi domestica	Non è stata effettuata alcuna configurazione tramite app	Scaricare l'APP total control 2.0 ed effettuare la procedura di configurazione
	Lampeggia	Il modulo si sta connettendo alla rete Wi-Fi domestica	Se questa situazione persiste per più minuti sussiste un problema di connessione alla rete Wi-Fi domestica	Assicurarsi che la rete domestica sia presente e che il segnale abbia una intensità adeguata. Se fosse necessario riconfigurare il prodotto eseguire la procedura di reset
	Acceso	Il modulo è connesso alla rete Wi-Fi domestica	-	-
LED cloud (arancione)	Spento	Il modulo non è connesso al cloud	-	-
	Lampeggia	Il modulo si sta connettendo al cloud	Se questa situazione persiste per più minuti significa che il modulo non riesce a connettersi al server Extrablame	Verificare che la rete Wi-Fi domestica abbia accesso ad internet. Effettuare la procedura di reset e riconfigurare il modulo accertandosi di utilizzare i codici corretti
	Lampeggia con 2 impulsi al secondo	Il modulo è connesso al cloud ma non comunica correttamente	È stata inserito un codice articolo della stufa errato o non supportato.	Effettuare la procedura di reset e riconfigurare il modulo accertandosi di utilizzare i codici corretti. Verificare la corretta compatibilità della stufa col modulo dal sito <a href="https://www.lanordica-extraflame.com/it/accessori/modulo-Wi-Fi-etichetta-nera">https://www.lanordica-extraflame.com/it/accessori/modulo-Wi-Fi-etichetta-nera</a>
	Lampeggia con 3 impulsi al secondo	Il modulo è connesso al cloud ma non comunica correttamente	Problema di configurazione nel cloud	Contattare centro assistenza
	Acceso	Il modulo si è connesso al cloud	-	-

### ALTRO

- I 4 LED si accendono e spengono in sequenza > E' in corso l'aggiornamento del firmware.
- I 4 LED eseguono simultaneamente 3 lampeggi > E' stato eseguito correttamente il reset tramite il relativo pulsante.

## TECHNICAL SPECIFICATIONS OF REMOTE WI-FI MODULE

Frequency	Wi-Fi (2.4 GHz)
Power	17.6 DBm
Dimensions (L x W x H)	94 X 57 X 30 mm
Weight	74 g
Installation position	Any
Protection rating in version with connector	IP 21
Input voltage	12V DC (via power supply)
Consumption	0.4W
Standard serial	TTL
Operational ambient temperature	Between 0°C and 50°C
Storage temperature	From -10°C / +70°C
Maximum relative humidity (without condensate)	95%
The Wi-Fi network must not be of the mixed type	

The package consists of:

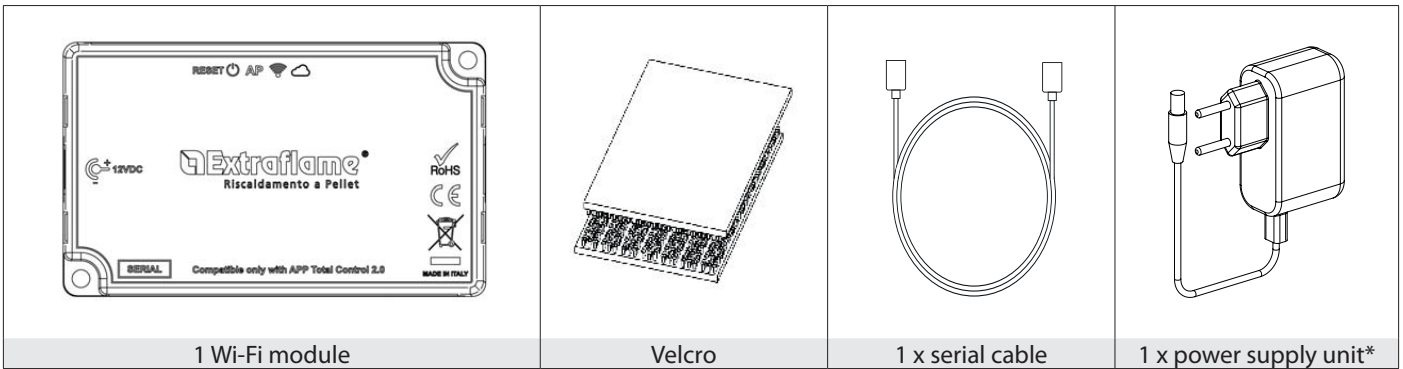

## CONNECTION DIAGRAM

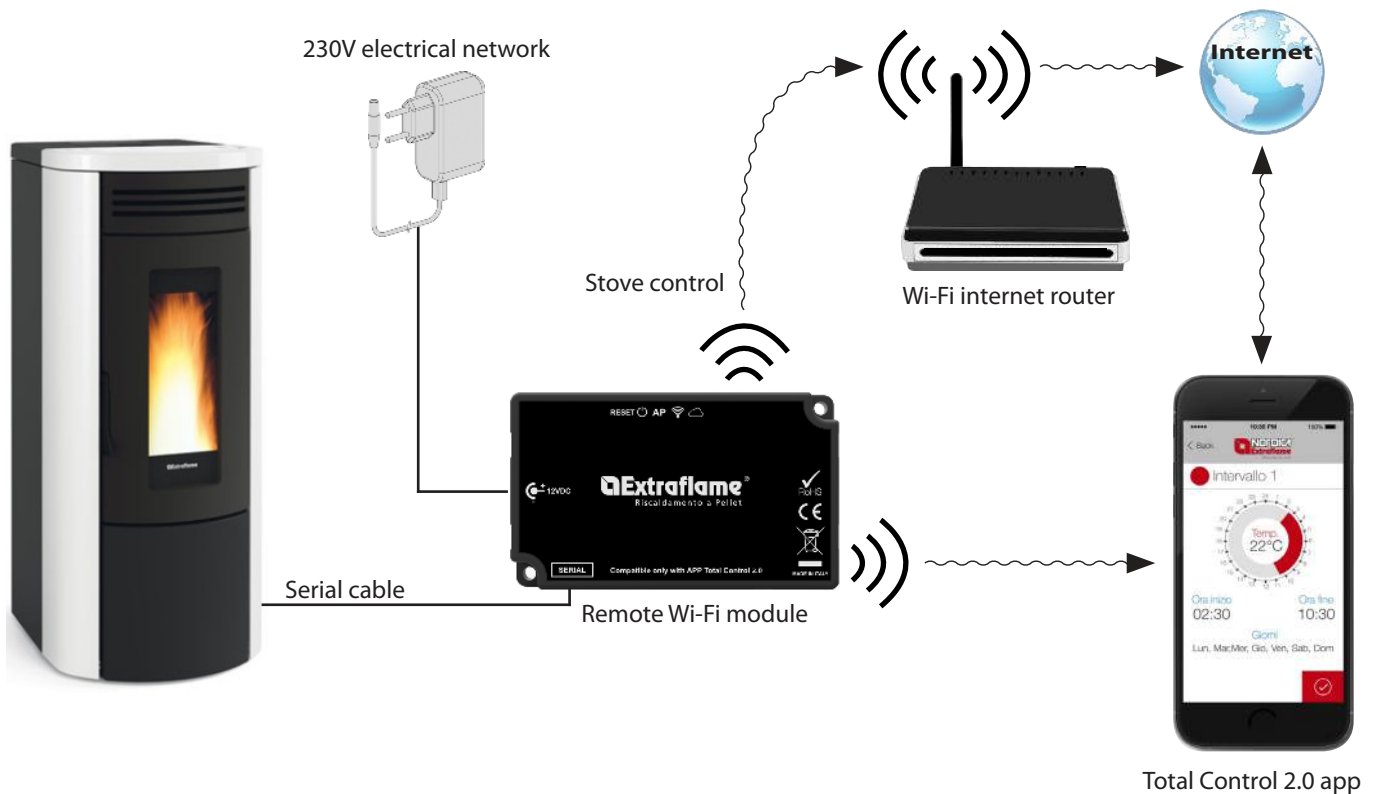

THE INSTALLATION MUST BE MADE BY QUALIFIED PERSONNEL AND/OR THE MANUFACTURER'S TECHNICAL SERVICE



## LOGIC AND MEANINGS

1.	Connection with the stove (serial cable)
2.	Power input
3.	Configuration reset button
4.	Green LED - Power
5.	Blue LED - Access point
6.	Orange LED - Station
7.	Orange LED - Cloud

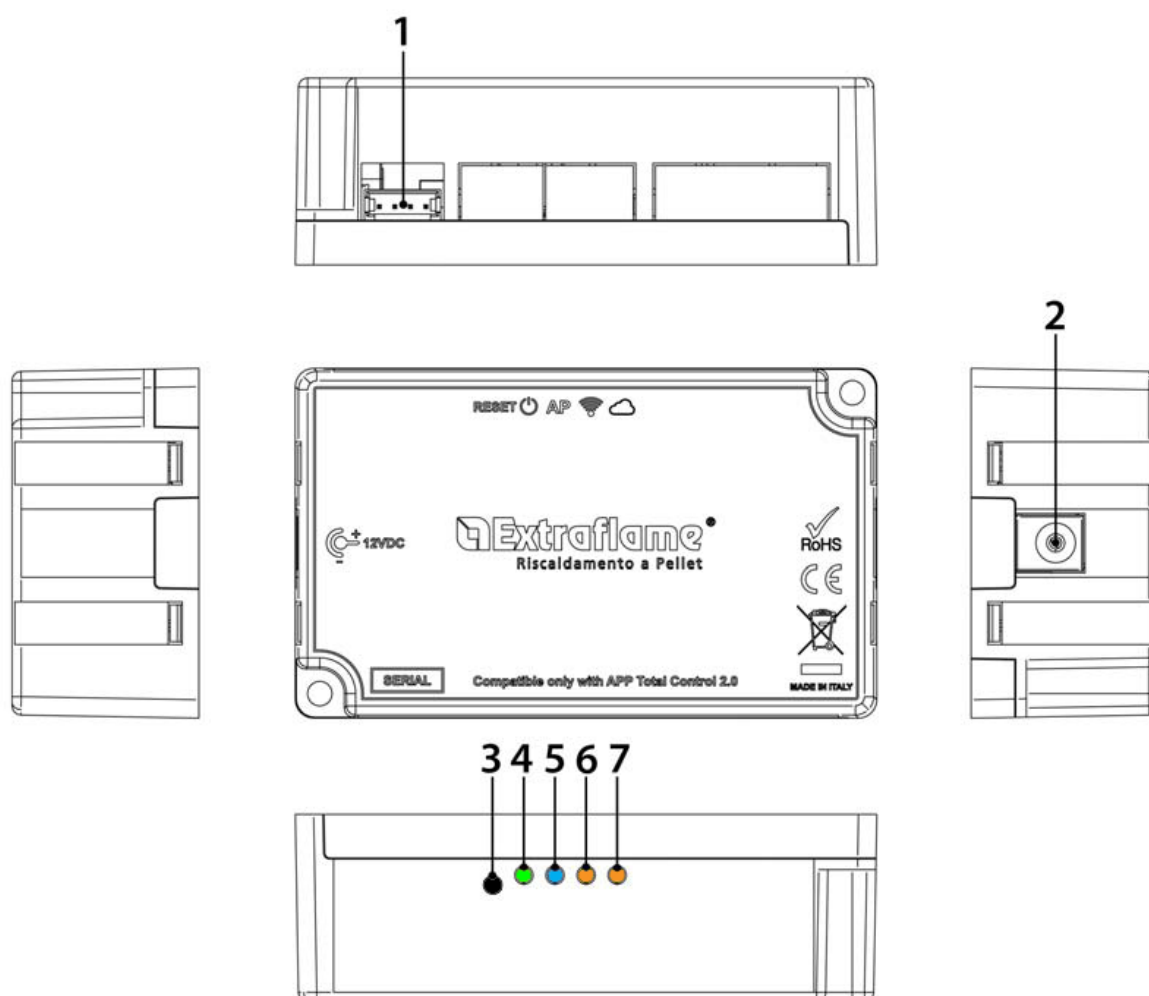

## EU DECLARATION

The manufacturer MICRONOVA s.r.l. declares that the following type of radio equipment NAVEL 2.0 complies with the following directives:

RED 2011/BNTmcr814/53/EU; ROHS 2011/65/EC; WEEE 2012/19/EU

The complete text of the declaration is available at the following address:

[https://www.micronovasrl.com/wp-content/uploads/2016/02/T009\\_datasheet-PT009\\_XX.pdf](https://www.micronovasrl.com/wp-content/uploads/2016/02/T009_datasheet-PT009_XX.pdf)



\* The support power supply (as a sample supplied in the kit) must comply with the EN 60950-1 directive and have the following characteristics:

- SELV Safety Extra-low voltage;
- protected against short circuits and overcurrents;
- Low power source LPS;

## CONFIGURATION OF THE EXTERNAL WI-FI MODULE

Connect the module as indicated in the “Connection diagram” chapter, checking the electrical power supply and the serial connection with the stove.

Make sure that the blue “Access Point” light is on.

If the light is off, reset the module by pressing the “RESET” key for 5 seconds.

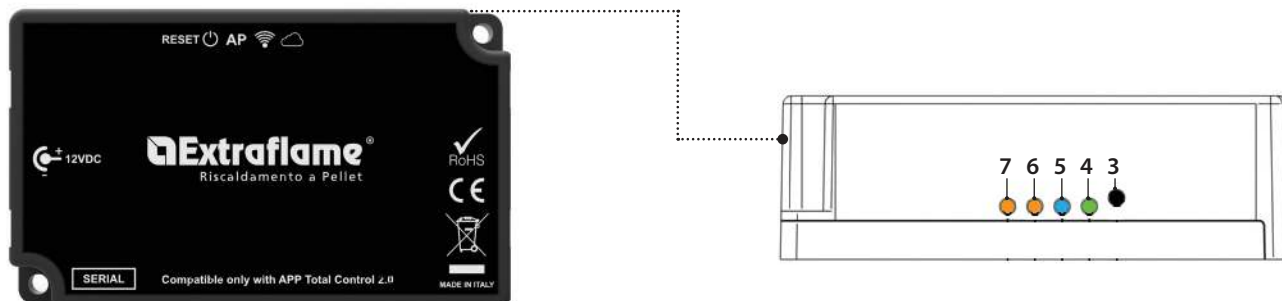

When the blue “Access point” LED is on, the module is ready to receive the configuration from the App and creates a temporary Wi-Fi network that the App will use during set-up.

## CODES TO USE FOR REGISTRATION

The Wi-Fi module is registered via App using two codes:

- ◆ **Product code:** The article code of the stove to which the module is connected. The product code is usually indicated on a label attached to the stove or on the first pages of the user manual.
- ◆ **Serial Number:** It is necessary to use the serial number of the Wi-Fi module, which can be found on a label attached to the module box or on the back of the module itself.

## WI-FI MODULE RESET

To reset the module to its factory settings, press and hold the “RESET” key for 5 seconds.

The network can be identified by the word MyStove followed by the MACADDRESS, shown on the QrCode2 label.



## DISPOSAL

### INFORMATION FOR MANAGEMENT OF ELECTRIC AND ELECTRONIC APPLIANCE WASTE CONTAINING BATTERIES OR ACCUMULATORS

This symbol, which is used on the product, batteries, accumulators or on the packaging or documents, means that at the end of its useful life, this product, the batteries and the accumulators included must not be collected, recycled or disposed of together with domestic waste.

Improper management of electric or electronic waste or batteries or accumulators can lead to the leakage of hazardous substances contained in the product. For the purpose of preventing damage to health or the environment, users are kindly asked to separate this equipment and/or batteries or accumulators included from other types of waste and to arrange for disposal by the municipal waste service. It is possible to ask your local dealer to collect the waste electric or electronic appliance under the conditions and following the methods provided by national laws transposing the Directive 2012/19/EU.

Separate waste collection and recycling of unused electric and electronic equipment, batteries and accumulators helps to save natural resources and to guarantee that this waste is processed in a manner that is safe for health and the environment.

For more information about how to collect electric and electronic equipment and appliances, batteries and accumulators, please contact your local Council or Public Authority competent to issue the relevant permits.

## TROUBLESHOOTING FOR REMOTE WI-FI MODULE

3.	Configuration reset button
4.	Green LED - Power
5.	Blue LED - Access point
6.	Orange LED - Station
7.	Orange LED - Cloud

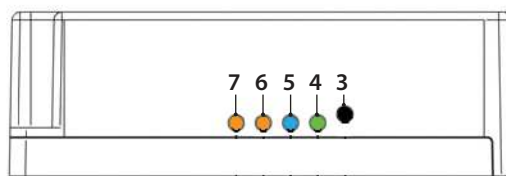

LED	STATUS	DESCRIPTION	POSSIBLE PROBLEM ASSOCIATED	SOLUTION
Power LED (green)	Off	The module is not powered.	The module is not working.	Connect the supplied external power supply.
	Flashing	The module is starting.	-	-
	On	The module has started successfully.	-	-
Access point LED (blue)	Off	The module is correctly connected to a Wi-Fi network	-	-
	On	The Wi-Fi module is ready to be configured to a home Wi-Fi network	-	-
Station LED (orange)	Off	The module is not connected to the home Wi-Fi network	No configuration was made via App	Download the Total Control 2.0 App and perform the configuration procedure
	Flashing	The module is connecting to the home Wi-Fi network	If this situation persists for several minutes, there is a problem connecting to the home Wi-Fi network	Make sure that the home network is present and that its signal is strong enough. Should it be necessary to reconfigure the product, perform the reset procedure
	On	The module is connected to the home Wi-Fi network	-	-
Cloud LED (orange)	Off	The module is not connected to the cloud	-	-
	Flashing	The module is connecting to the cloud	If this situation persists for several minutes, it means that the module cannot connect to the Extrablame server.	Check that the home Wi-Fi network has access to the Internet. Perform the reset procedure and reconfigure the module, taking care to use the correct codes.
	Flashing with 2 pulses per second	The module is connected to the cloud but is not communicating correctly	AN incorrect or unsupported stove article code has been entered.	Perform the reset procedure and reconfigure the module, taking care to use the correct codes. Make sure that the stove is compatible with the module at <a href="https://www.lanordica-extraflame.com/it/accessori/modulo-Wi-Fi-etichetta-nera">https://www.lanordica-extraflame.com/it/accessori/modulo-Wi-Fi-etichetta-nera</a>
	Flashing with 3 pulses per second	The module is connected to the cloud but is not communicating correctly	Cloud configuration problem	Contact after-sales centre
	On	The module is connected to the cloud	-	-

### OTHER

- The 4 LEDs turn on and off in sequence > The firmware is being updated.
- The 4 LEDs flash 3 times simultaneously > The reset has been performed correctly using the relative button.

## SPÉCIFICATIONS TECHNIQUES MODULE À DISTANCE WI-FI

Fréquence	Wi-Fi (2,4 GHz)
Puissance	17.6 DBm
Dimensions (L x P x H)	94 X 57 X 30 mm
Poids	74 g
Position de montage	Quelconque
Degré de protection dans la version avec le connecteur	IP 21
Tension d'alimentation	12V DC (Via adaptateur d'alimentation)
Consommation	0,4W
Sérial standard	TTL
Température ambiante opérationnelle	De 0°C à 50°C
Température d'emmagasinage	De -10°C / +70°C
Humidité relative maximale (sans condensation)	95 %
Le réseau Wifi ne doit pas être de type mixte	

L'emballage est composé de :

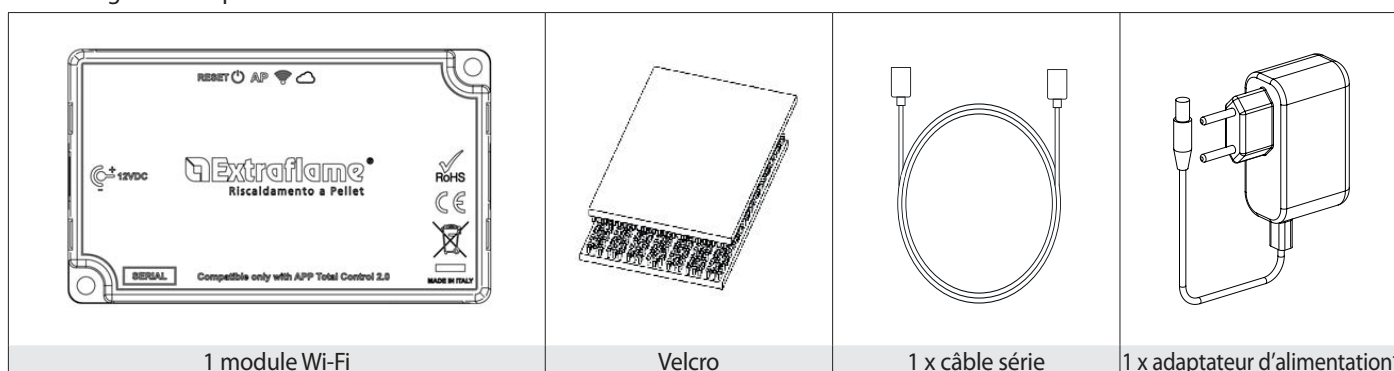

## SCHÉMA DE CONNEXION

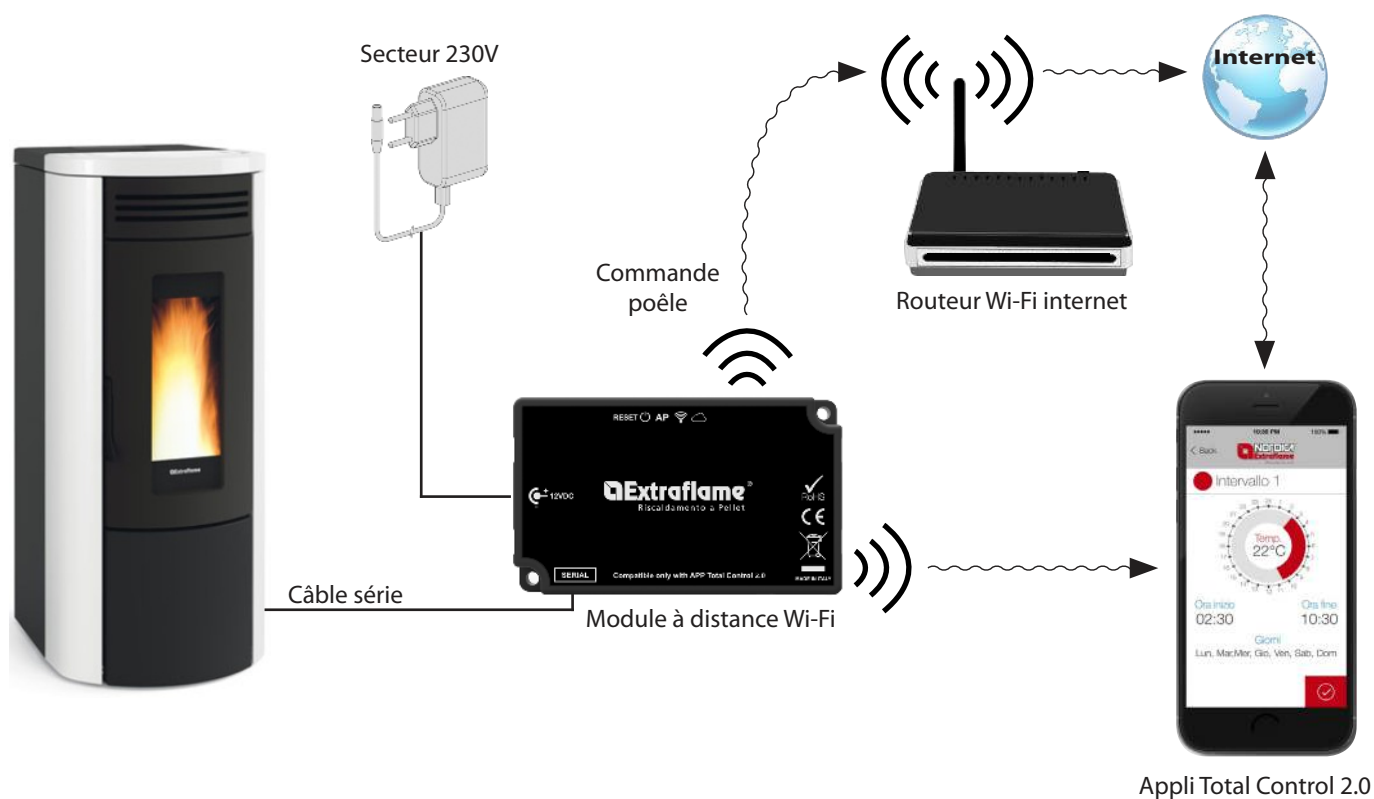

L'INSTALLATION DOIT ÊTRE EFFECTUÉE PAR UN PERSONNEL QUALIFIÉ ET/OU L'ASSISTANCE TECHNIQUE DU FABRICANT

## LOGIQUE ET SIGNIFICATIONS

1.	Branchement avec le poêle (câble série)
2.	Entrée alimentation
3.	Touche reset configuration
4.	Voyant vert - Power
5.	Voyant bleu - Access point
6.	Voyant orange - Station
7.	Voyant orange - Cloud

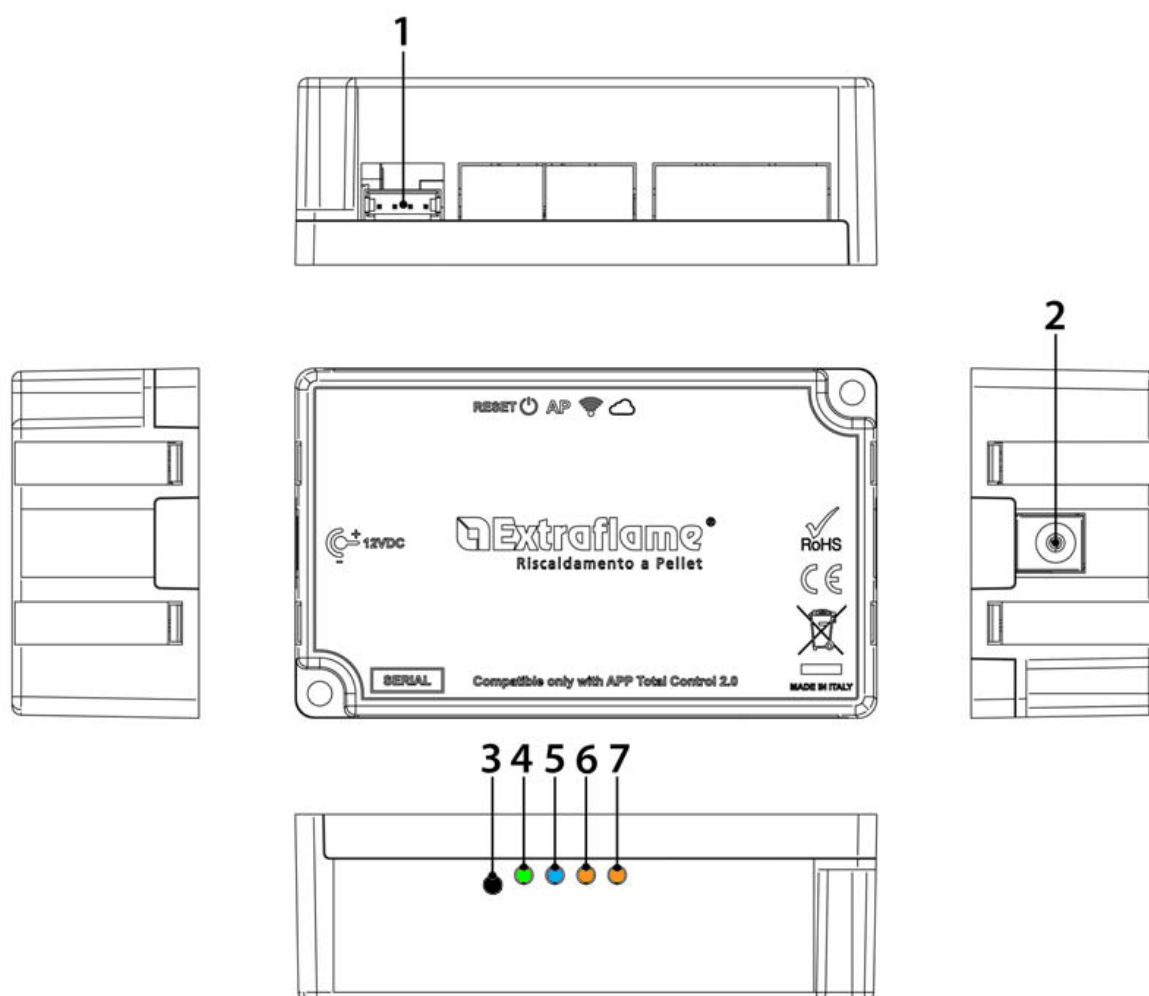

## DÉCLARATION UE

Le fabricant MICRONOVA s.r.l. déclare que le type d'équipement radio suivant NAVEL 2.0 est conforme aux directives suivantes : RED 2014/53/UE ; ROHS 2011/65/CE ; DEEE 2012/19/UE

Le texte complet de la déclaration est disponible à l'adresse suivante :

[https://www.micronovasrl.com/wp-content/uploads/2016/02/T009\\_datasheet-PT009\\_XX.pdf](https://www.micronovasrl.com/wp-content/uploads/2016/02/T009_datasheet-PT009_XX.pdf)



- \* L'adaptateur de support (comme exemplaire fourni dans le kit) doit être conforme à la directive EN 60950-1, et avoir les caractéristiques suivantes :
- SELV (Safety Extra-low voltage) très basse tension de sécurité ;
  - protégé contre les courts-circuits et les surintensités ;
  - source à puissance limitée (Low power source LPS) ;

## CONFIGURATION DU MODULE WI-FI EXTERNE

Brancher le module comme indiqué dans le chapitre « Schéma de branchement » en vérifiant l'alimentation électrique et le branchement au poêle.

S'assurer que le voyant bleu « Access Point » est allumé.

Si le voyant est éteint, réinitialiser le module en appuyant pendant 5 secondes sur la touche « RESET ».

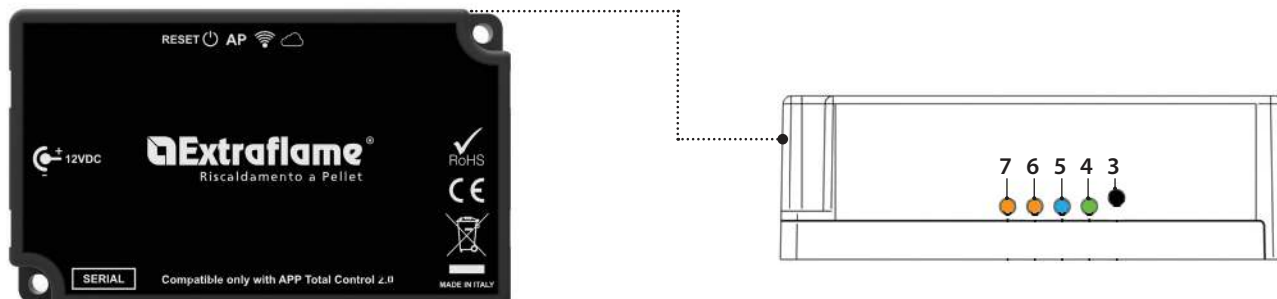

Quand le voyant bleu « Access Point » est allumé, le module est prêt à recevoir la configuration de l'App et crée un réseau Wi-Fi temporaire que l'app utilisera lors de la configuration.

## CODES À UTILISER POUR L'ENREGISTREMENT

Le module Wi-Fi peut être enregistré à travers l'App en utilisant deux codes :

- ♦ **Code produit :** Le code du poêle auquel le module est branché. Le code produit se trouve en général sur une étiquette appliquée sur le poêle ou dans les premières pages du manuel d'utilisation.
- ♦ **Numéro de série :** Il est nécessaire d'utiliser le numéro de série du module Wi-Fi, qui se trouve sur une étiquette appliquée sur la boîte du module ou au dos du module.

## RESET DU MODULE WI-FI

Pour restaurer les paramètres par défaut du module, appuyer pendant 5 secondes sur la touche « RESET ».

Le réseau se nomme MyStove, suivi de la MACADDRESS inscrite sur l'étiquette QrCode2



## ÉLIMINATION

### INFORMATIONS RELATIVES À LA GESTION DES DÉCHETS D'APPAREILS ÉLECTRIQUES ET ÉLECTRONIQUES CONTENANT DES PILES ET DES ACCUMULATEURS

Ce symbole présent sur le produit, sur les piles, sur les accumulateurs, sur l'emballage ou sur la documentation de référence, indique que le produit et les piles ou les accumulateurs ne doivent pas être collectés, récupérés ou éliminés avec les déchets domestiques au terme de leur vie utile.

Une gestion impropre des déchets d'équipements électriques et électroniques, des piles ou des accumulateurs peut causer la libération de substances dangereuses contenues dans les produits. Pour éviter d'éventuelles atteintes à l'environnement ou à la santé, on invite l'utilisateur à séparer cet appareil, et / ou les piles ou les accumulateurs, des autres types de déchets et de le confier au service municipal de collecte. On peut demander au distributeur de prélever le déchet d'appareil électrique ou électronique aux conditions et suivant les modalités prévues par les normes nationales de transposition de la Directive 2012/19/UE.

La collecte sélective et le traitement correct des appareils électriques et électroniques, des piles et des accumulateurs, favorisent la conservation des ressources naturelles, le respect de l'environnement et assurent la protection de la santé.

Pour tout renseignement complémentaire sur les modalités de collecte des déchets d'appareils électriques et électroniques, des piles et des accumulateurs, il faut s'adresser aux Communes ou aux Autorités publiques compétentes pour la délivrance des autorisations.

## PROBLÈME/RÉSOLUTIONS MODULE À DISTANCE WI-FI

3.	Touche Reset configuration
4.	Voyant vert - Power
5.	Voyant bleu - Access point
6.	Voyant orange - Station
7.	Voyant orange - Cloud

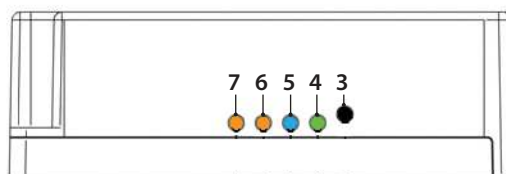

Voyant	ÉTAT	DESCRIPTION	PROBLÈME ASSOCIÉ POSSIBLE	SOLUTION
Voyant allumage (vert)	Éteint	Le module n'est pas alimenté.	Le module ne fonctionne pas.	Brancher l'adaptateur externe fourni.
	Clignote	Le module est en cours de démarrage.	-	-
	Allumé	Le module a correctement démarré.	-	-
Voyant access point (bleu)	Éteint	Le module est correctement connecté à un réseau Wi-Fi	-	-
	Allumé	Le module Wi-Fi est prêt pour être configuré à un réseau Wi-Fi domestique	-	-
Voyant station (orange)	Éteint	Le module n'est pas connecté au réseau Wi-Fi domestique	Aucune configuration n'a été effectuée à travers l'app	Télécharger l'APP total control 2.0 et suivre la procédure de configuration
	Clignote	Le module est en cours de connexion au réseau Wi-Fi domestique	Si cette situation persiste pendant plusieurs minutes, il existe un problème de connexion au réseau Wi-Fi domestique	S'assurer que le réseau domestique est présent et que le signal a une intensité adéquate. S'il est nécessaire de reconfigurer le produit, suivre la procédure de réinitialisation
	Allumé	Le module est connecté au réseau Wi-Fi domestique	-	-
Voyant cloud (orange)	Éteint	Le module n'est pas connecté au cloud	-	-
	Clignote	Le module est en cours de connexion au cloud	Si cette situation persiste pendant plusieurs minutes, cela signifie que le module n'arrive pas à se connecter au serveur Extraflame	Vérifier que le réseau Wi-Fi domestique a accès à internet. Suivre la procédure de réinitialisation et reconfigurer le module en veillant à utiliser les bons codes
	Clignote avec 2 impulsions par seconde	Le module est connecté au cloud mais ne communique pas correctement	Le code produit du poêle saisi est incorrect ou non supporté.	Suivre la procédure de réinitialisation et reconfigurer le module en veillant à utiliser les bons codes. Vérifier la compatibilité du poêle avec le module sur le site <a href="https://www.lanordica-extraflame.com/it/accessori/modulo-Wi-Fi-etichetta-nera">https://www.lanordica-extraflame.com/it/accessori/modulo-Wi-Fi-etichetta-nera</a>
	Clignote avec 3 impulsions par seconde	Le module est connecté au cloud mais ne communique pas correctement	Problème de configuration dans le cloud	Contactez le centre d'assistance
	Allumé	Le module s'est connecté au cloud	-	-

### AUTRE

- Les 4 voyants s'allument et s'éteignent en séquence > La mise à jour du firmware est en cours.
- Les 4 voyants effectuent simultanément 3 clignotements > La réinitialisation à travers la touche correspondante a été effectuée avec succès.

## TECHNISCHE SPEZIFIKATIONEN WLAN-FERNMODUL

Frequenz	WLAN (2,4 GHz)
Leistung	17,6 dBm
Abmessungen (L x B x H)	94 X 57 X 30 mm
Gewicht	74 g
Montagestellung	Jede
Schutzstufe in der Version mit Stecker	IP 21
Versorgungslinie	12V Gleichstrom (mittels Netzteil)
Verbrauch	0,4W
Standard-Schnittstelle	TTL
Raumtemperatur °C	Von 0 °C bis 50 °C
Lagertemperatur	Von -10 °C bis +70 °C
Maximale relative Feuchtigkeit (ohne Kondens)	95 %
Das WLAN-Netz darf nicht gemischt sein	

Die Packung besteht aus:

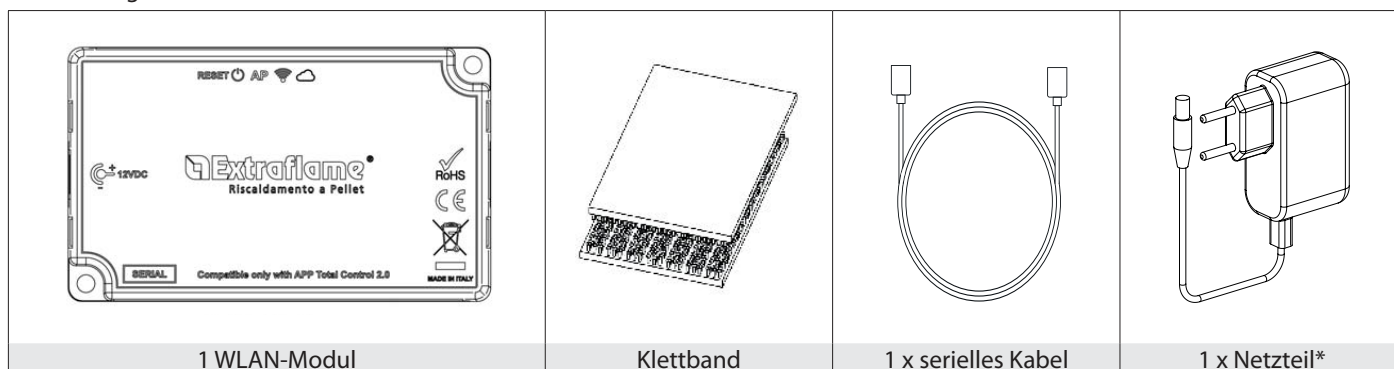

## ANSCHLUSSSCHEMA

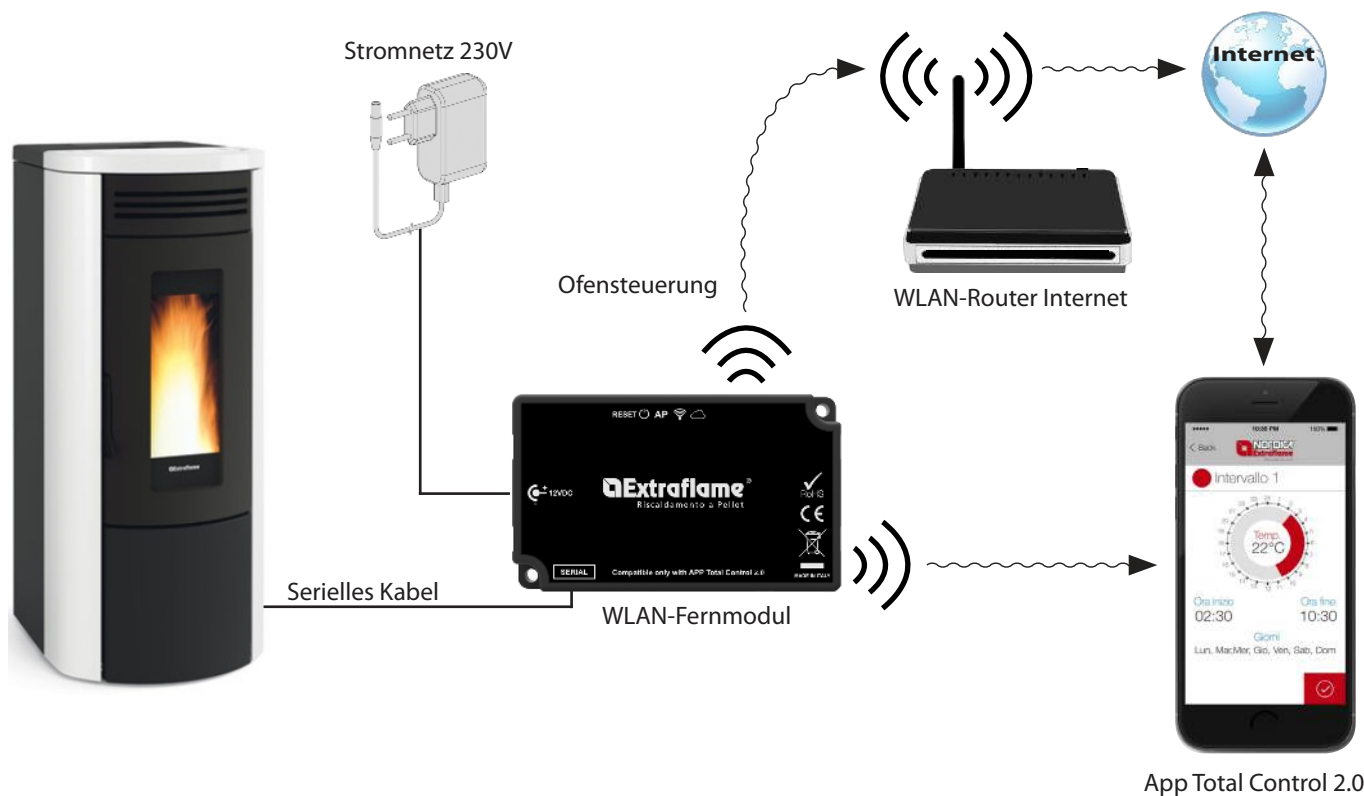

**DIE INSTALLATION MUSS VON QUALIFIZIERTEM PERSONAL UND/ODER DEM TECHNISCHEN KUNDENDIENST DES HERSTELLERS AUSGEFÜHRT WERDEN**



## LOGIK UND BEDEUTUNGEN

1.	Verbindung mit dem Ofen (serielles Kabel)
2.	Versorgungseingang
3.	Taste Reset Konfiguration
4.	Grüne Led - Power (eingeschaltet)
5.	Blaue Led - Access point (Zugriffspunkt)
6.	Orangefarbene LED - Station
7.	Orangefarbene LED - Cloud

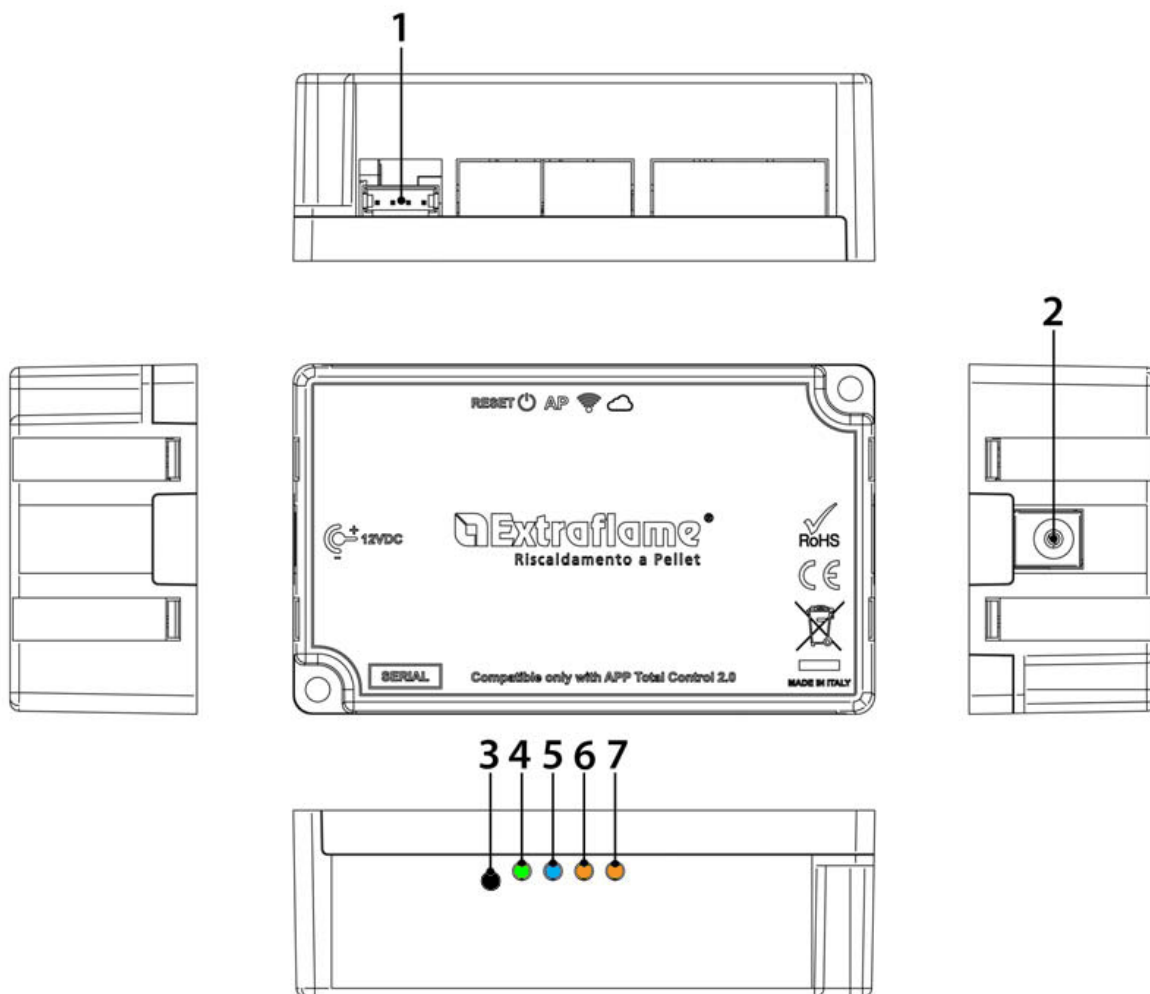

## EU-ERKLÄRUNG

Der Hersteller MICRONOVA s.r.l. erklärt, dass der folgende Funkgerätetyp NAVEL 2.0 den folgenden Richtlinien entspricht: RED 2011/BT/14/53/EU; ROHS 2011/65/EG; WEEE 2012/19/EU

Der vollständige Text der Erklärung ist abrufbar unter:

[https://www.micronovasrl.com/wp-content/uploads/2016/02/T009\\_datasheet-PT009\\_XX.pdf](https://www.micronovasrl.com/wp-content/uploads/2016/02/T009_datasheet-PT009_XX.pdf)



\* Die Hilfsstromversorgung (als mitgeliefertes Probeexemplar im Kit) muss der Norm EN 60950-1 entsprechen und die folgenden Eigenschaften aufweisen:

- SELV (Safety Extra-low voltage) Schutzkleinspannung;
- gegen Kurzschlüsse und Überströme geschützt;
- Schwachstromquelle (Low power source LPS);

## KONFIGURATION DES EXTERNEN WLAN-MODULS

Das Modul gemäß den Angaben im Kapitel "Anschlussschema" anschließen und dabei die Stromversorgung und die serielle Verbindung zum Ofen überprüfen.

Sicherstellen, dass die blaue Kontrollleuchte "Access Point" eingeschaltet ist.

Wenn die Kontrollleuchte ausgeschaltet ist, das Modul durch 5 Sekunden langes Drücken der Taste "RESET" zurücksetzen.

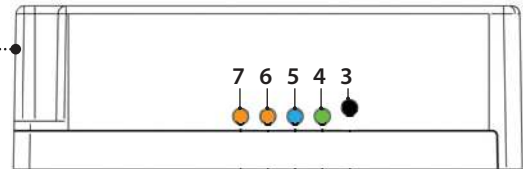

Wenn die blaue LED "Access Point" aufleuchtet, ist das Modul bereit, die Konfiguration von der App zu empfangen und erstellt ein temporäres WLAN-Netzwerk, das die App während der Einrichtung verwenden wird.

## FÜR DIE REGISTRIERUNG ZU VERWENDENDE CODES

Das WLAN-Modul wird über die App mit zwei Codes registriert:

- ♦ **Produktcode:** Der Artikelcode des Ofens, an den das Modul angeschlossen ist. Der Produktcode befindet sich in der Regel auf einem am Ofen angebrachten Etikett oder auf den ersten Seiten des Benutzerhandbuchs.
- ♦ **Seriennummer:** Es ist notwendig, die Seriennummer des WLAN-Moduls zu verwenden, die sich auf einem Etikett auf dem Modulgehäuse oder auf der Rückseite des Moduls selbst befindet.

## RESET DES WLAN-MODULS

Um das Modul auf die Werkseinstellungen zurückzusetzen, die Taste "RESET" für 5 Sekunden drücken.

Das Netzwerk kann durch das Wort MyStove gefolgt von der MACADDRESS identifiziert werden, die auf dem Etikett QrCode2 angegeben ist



## BESEITIGUNG

### INFORMATIONEN FÜR DIE ENTSORGUNG VON ELEKTRISCHEN UND ELEKTRONISCHEN ALTGERÄTEN, DIE BATTERIEN UND AKKUS ENTHALTEN

Dieses Symbol auf dem Produkt, auf den Batterien, auf den Akkus, auf deren Verpackung oder in deren Unterlagen weist darauf hin, dass das Produkt und die Batterien oder Akkus am Ende ihrer Lebensdauer nicht zusammen mit dem normalen Hausmüll gesammelt, verwertet oder entsorgt werden dürfen.

Eine unsachgemäße Entsorgung von elektrischen und elektronischen Altgeräten, sowie von Batterien oder Akkus kann zur Freisetzung gefährlicher Stoffe im Produkt führen. Um mögliche Umwelt- oder Gesundheitsschäden zu vermeiden, wird der Benutzer aufgefordert, dieses Gerät bzw. die Batterien oder Akkus von anderen Abfallarten zu trennen und der kommunalen Sammelstelle zu übergeben. Außerdem ist es möglich, den Händler um die Rücknahme der elektrischen und elektronischen Altgeräte unter den in den nationalen Vorschriften zur Umsetzung der Richtlinie 2012/19/EU vorgesehenen Bedingungen zu bitten.

Die getrennte Sammlung und die ordnungsgemäße Verwertung von elektrischen und elektronischen Altgeräten, Batterien und Akkus fördert die Erhaltung der natürlichen Ressourcen, respektiert die Umwelt und gewährleistet den Schutz der Gesundheit.

Für weitere Informationen zur Sammlung von elektrischen und elektronischen Altgeräten, Batterien und Akkus wenden Sie sich bitte an die für die Erteilung von Genehmigungen zuständigen Kommunen oder Behörden.

## PROBLEME/LÖSUNGEN WLAN-FERNMODUL

3.	Taste Reset Konfiguration
4.	Grüne Led - Power (eingeschaltet)
5.	Blaue Led - Access point (Zugriffspunkt)
6.	Orangefarbene LED - Station
7.	Orangefarbene LED - Cloud

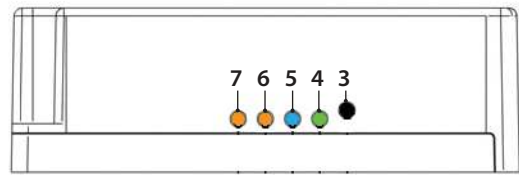

LED	ZUSTAND	BESCHREIBUNG	MÖGLICHES DAMIT VERBUNDENES PROBLEM	LÖSUNG
Power-LED (grün)	Ausgeschaltet	Das Modul wird nicht mit Strom versorgt.	Das Modul funktioniert nicht.	Das mitgelieferte externe Netzgerät anschließen.
	Blinkt	Das Modul wird gestartet.	-	-
	Eingeschaltet	Das Modul wurde korrekt gestartet.	-	-
LED Access point (blau)	Ausgeschaltet	Das Modul ist korrekt mit einem WLAN-Netzwerk verbunden	-	-
	Eingeschaltet	Das WLAN-Modul ist bereit für die Konfiguration mit einem privaten WLAN-Netzwerk	-	-
LED Station (orangefarben)	Ausgeschaltet	Das Modul ist nicht mit dem privaten WLAN-Netzwerk verbunden	Es wurde keine Konfiguration über App ausgeführt	Die APP total control 2.0 herunterladen und den Konfigurationsvorgang durchführen
	Blinkt	Das Modul ist dabei, sich mit dem privaten WLAN-Netzwerk zu verbinden	Wenn dieser Zustand mehrere Minuten lang anhält, besteht ein Problem bei der Verbindung mit dem privaten WLAN-Netzwerk	Sicherstellen, dass das private Netzwerk vorhanden ist und dass die Signalstärke ausreichend ist. Sollte es erforderlich sein, das Produkt erneut zu konfigurieren, das Reset-Verfahren durchführen
	Eingeschaltet	Das Modul ist mit dem privaten WLAN-Netzwerk verbunden	-	-
LED Cloud (orangefarben)	Ausgeschaltet	Das Modul ist nicht mit der Cloud verbunden	-	-
	Blinkt	Das Modul ist dabei, sich mit der Cloud zu verbinden	Wenn dieser Zustand mehrere Minuten lang anhält, bedeutet dies, dass das Modul keine Verbindung zum Server von Extraflame herstellen kann	Prüfen, dass das private WLAN-Netzwerk Zugang zum Internet hat. Das Reset-Verfahren durchführen und das Modul neu konfigurieren, wobei darauf zu achten ist, dass die korrekten Codes verwendet werden
	Blinkt mit 2 Impulsen pro Sekunde	Das Modul ist mit der Cloud verbunden, die Kommunikation ist jedoch nicht korrekt	ES wurde ein falscher oder nicht unterstützter Artikelcode des Ofens eingegeben.	Das Reset-Verfahren durchführen und das Modul neu konfigurieren, wobei darauf zu achten ist, dass die korrekten Codes verwendet werden. Die korrekte Kompatibilität des Ofens mit dem Modul ist unter <a href="https://www.lanordica-extraflame.com/it/accessori/modulo-Wi-Fi-etichetta-nera">https://www.lanordica-extraflame.com/it/accessori/modulo-Wi-Fi-etichetta-nera</a> prüfen
	Blinkt mit 3 Impulsen pro Sekunde	Das Modul ist mit der Cloud verbunden, die Kommunikation ist jedoch nicht korrekt	Konfigurationsproblem in der Cloud	Kundendienst verständigen
	Eingeschaltet	Das Modul hat sich mit der Cloud verbunden	-	-

### SONSTIGES

- Die 4 LEDs leuchten auf und erlöschen nacheinander > Die Aktualisierung der Firmware läuft.
- Die 4 LEDs blinken 3 Mal gleichzeitig > Der Reset wurde korrekt mit der entsprechenden Taste durchgeführt.

## ESPECIFICACIONES TÉCNICAS MÓDULO REMOTO WIFI

Frecuencia	Wifi (2,4 GHz)
Potencia	17,6 DBm
Dimensiones (L x P x H)	94 X 57 X 30 mm
Peso	74 g
Posición de montaje	Cualquiera
Grado de protección en versión con conector	IP 21
Tensión de alimentación	12V DC (Mediante alimentador)
Consumo	0,4W
Serial estándar	TTL
Temperatura ambiente operativa	De 0°C a 50°C
Temperatura de almacenamiento	De -10°C / +70°C
Humedad relativa máxima (sin agua de condensación)	95 %
La red wi-fi no debe ser de tipo mixed	

El paquete se compone de:

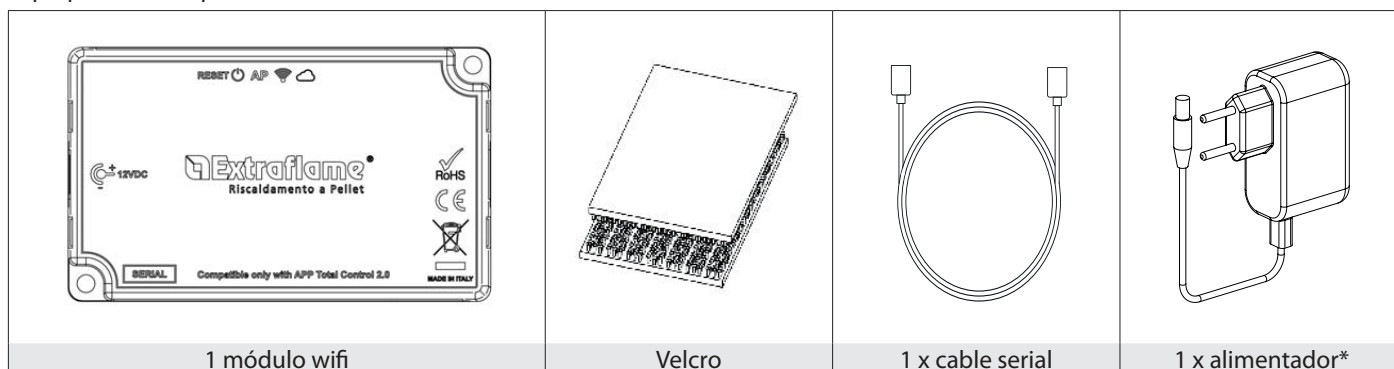

## ESQUEMA CONEXIÓN

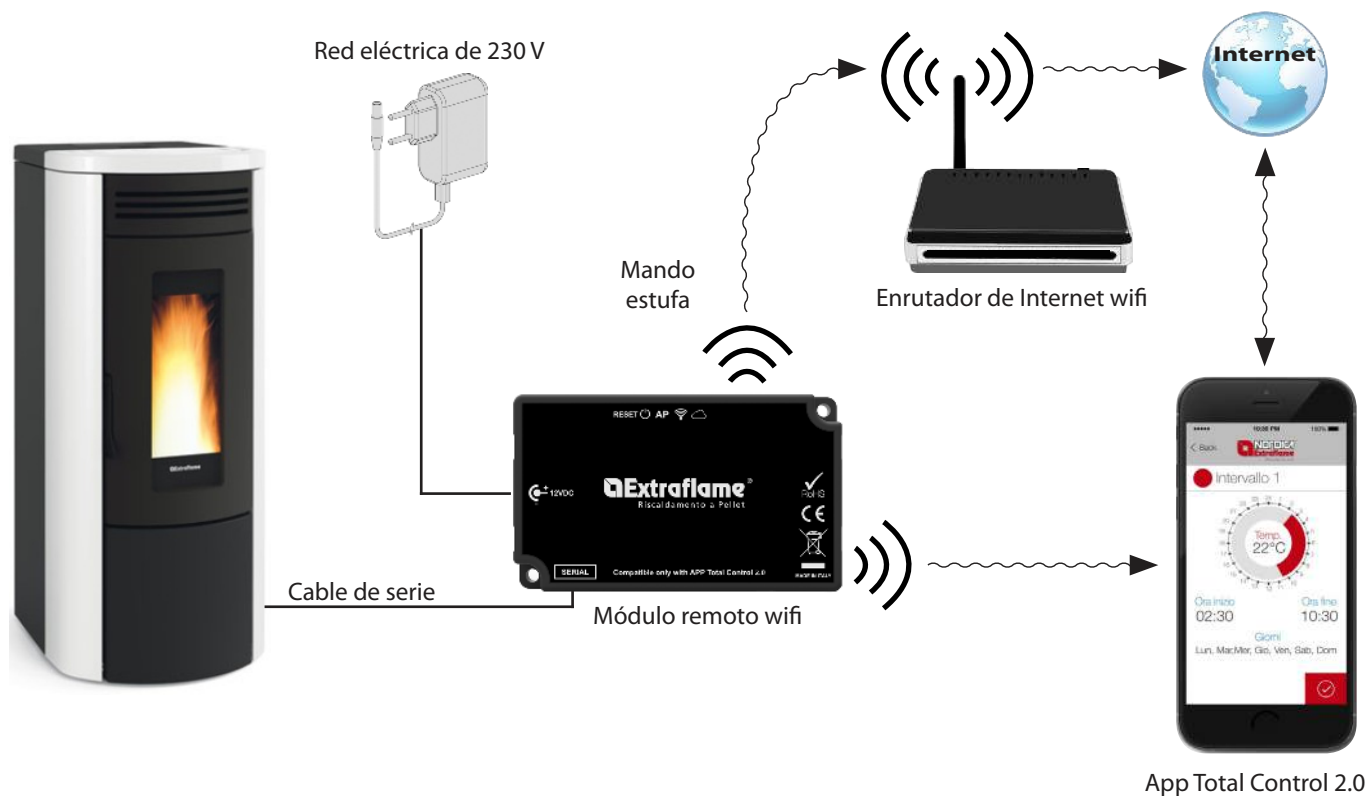

LA INSTALACIÓN DEBE SER REALIZADA POR PERSONAL CUALIFICADO Y/O ASISTENCIA TÉCNICA DEL FABRICANTE

## LÓGICA Y SIGNIFICADOS

1.	Conexión con la estufa (cable serial)
2.	Entrada alimentación
3.	Tecla reset configuración
4.	LED verde - Power
5.	LED azul- Access point
6.	LED naranja - Station
7.	LED naranja - Cloud

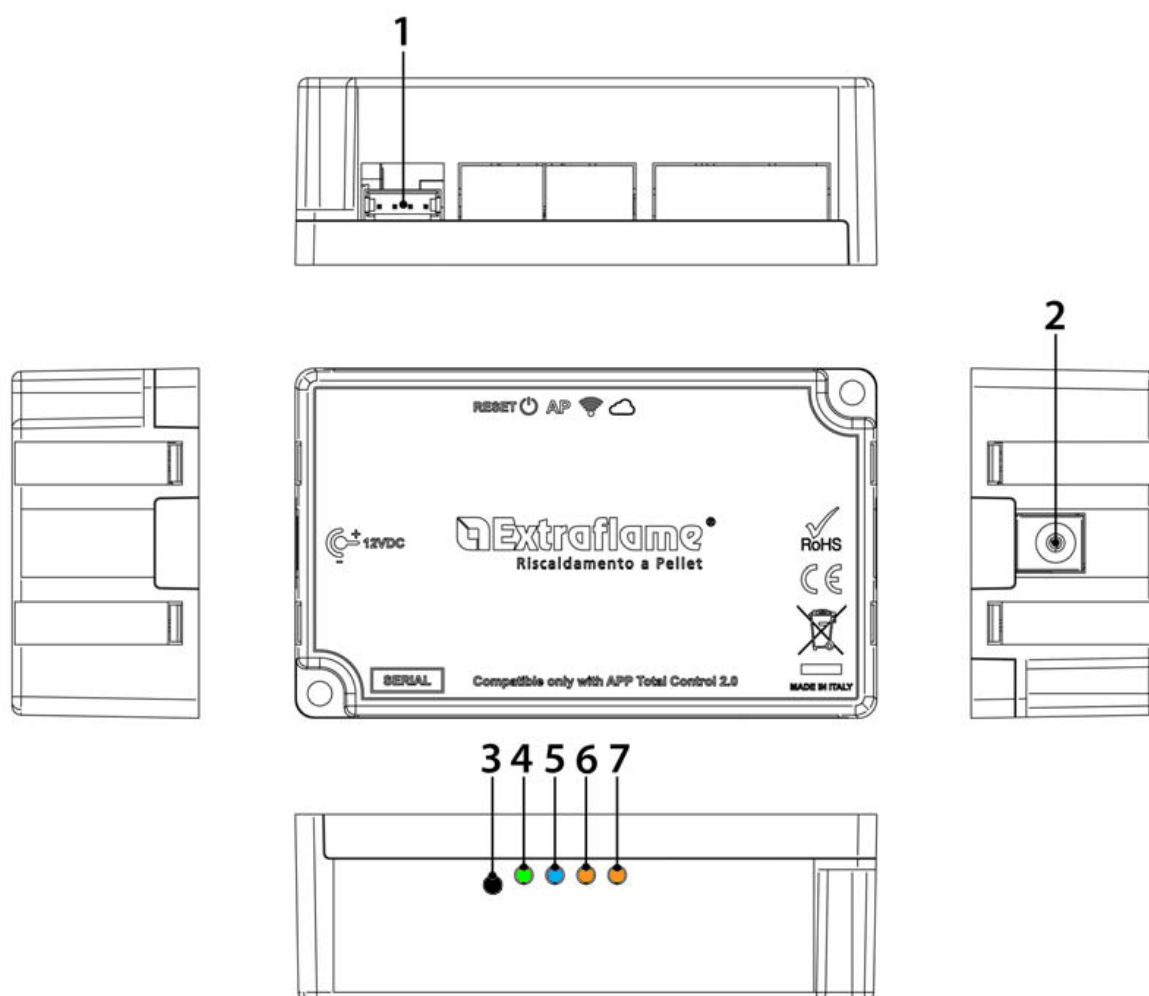

## DECLARACIÓN UE

El fabricante MICRONOVA s.r.l. declara que el siguiente equipo de radio tipo NAVEL 2.0 cumple con las siguientes directivas: RED 2011/BNTmcr814/53/UE; ROHS 2011/65/CE; WEEE 2012/19/UE

El texto completo de la declaración está disponible en la dirección:

[https://www.micronovasrl.com/wp-content/uploads/2016/02/T009\\_datashet-PT009\\_XX.pdf](https://www.micronovasrl.com/wp-content/uploads/2016/02/T009_datashet-PT009_XX.pdf)



\* La fuente de alimentación de reserva (como muestra suministrada en el kit) debe cumplir con la Directiva EN 60950-1, y tener las siguientes características:

- SELV (Safety Extra-low voltage) bajísima tensión de seguridad;
- protegido contra los corto circuitos y sobrecorrientes;
- fuente de potencia limitada (Low power source LPS);

## CONFIGURACIÓN DEL MÓDULO WIFI EXTERNO

Conecte el módulo como se indica en el capítulo «Diagrama de conexión», comprobando la alimentación y la conexión en serie con la estufa.

Asegúrese de que la luz azul de «Access Point» (Punto de acceso) esté encendida.

Si la luz está apagada, reinicie el módulo pulsando el botón «RESET» durante 5 segundos.

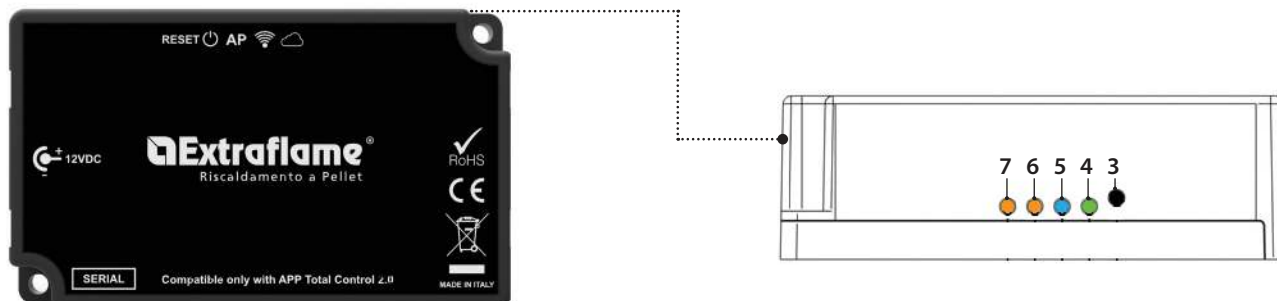

Cuando el LED azul «Access Point» se enciende, el módulo está listo para recibir la configuración de la Aplicación y crea una red wifi temporal que la Aplicación utilizará durante la configuración.

## CÓDIGOS A UTILIZAR PARA EL REGISTRO

El módulo wifi se registra a través de la aplicación mediante dos códigos:

- ♦ **Código del producto:** El código de artículo de la estufa a la que está conectado el módulo. El código del producto suele encontrarse en una etiqueta pegada a la estufa o en las primeras páginas del manual de uso.
- ♦ **Número de serie:** Es necesario utilizar el número de serie del módulo wifi, que puede encontrarse en una etiqueta pegada a la caja del módulo o en la parte posterior del propio módulo.

## RESET DEL MÓDULO WIFI

Para restablecer la configuración de fábrica del módulo, pulse el botón «RESET» durante 5 segundos.

La red puede ser identificada por la palabra MyStove seguida de la MACADDRESS, mostrada en la etiqueta QrCode2



## ELIMINACIÓN

### INFORMACIÓN PARA LA GESTIÓN DE RESIDUOS DE APARATOS ELÉCTRICOS Y ELECTRÓNICOS CON PILAS Y ACUMULADORES

Este símbolo que aparece en el producto, en las pilas, los acumuladores o en su embalaje o su documentación indica que el producto y las pilas o acumuladores que contiene, al final de su vida útil, no deben recogerse, recuperarse o desecharse junto con los residuos domésticos.

Una gestión inadecuada de los residuos de aparatos eléctricos y electrónicos, pilas o acumuladores podría provocar la liberación de sustancias peligrosas contenidas en los productos. Para evitar posibles daños para el medio ambiente o la salud, se recomienda al usuario que separe este aparato y/o las pilas o acumuladores que contiene de otros tipos de residuos y lo entregue al servicio municipal encargado de la recogida. Se puede solicitar al distribuidor la recogida de los residuos de aparatos eléctricos y electrónicos en las condiciones y de acuerdo con las modalidades establecidas por las normas nacionales de transposición de la Directiva 2012/19/UE.

La recogida diferenciada y el tratamiento correcto de los aparatos eléctricos y electrónicos, de las pilas y los acumuladores favorecen la conservación de los recursos naturales, el respeto del medio ambiente y garantizan la protección de la salud.

Para obtener más información sobre las modalidades de recogida de los residuos de aparatos eléctricos y electrónicos, de las pilas y los acumuladores es necesario acudir a los ayuntamientos o las autoridades públicas competentes para la concesión de autorizaciones.

## PROBLEMAS/RESOLUCIONES MÓDULO REMOTO WIFI

3.	Tecla Reset configuración
4.	LED verde - Power
5.	LED azul - Access point
6.	LED naranja - Station
7.	LED naranja - Cloud

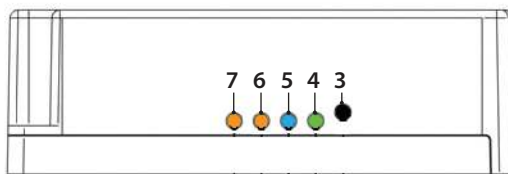

LED	ESTADO	DESCRIPCIÓN	POSIBLE PROBLEMA ASOCIADO	RESOLUCIÓN
LED encendido (verde)	Apagado	El módulo no está alimentado.	El módulo no funciona.	Conecte la fuente de alimentación externa suministrada.
	Parpadea	El módulo se pone en marcha.	-	-
	Acceso	El módulo se ha puesto en marcha correctamente.	-	-
LED access point (azul)	Apagado	El módulo está correctamente conectado a una red wifi	-	-
	Acceso	El módulo wifi está listo para ser configurado en una red wifi doméstica	-	-
LED station (naranja)	Apagado	El módulo no está conectado a la red wifi doméstica	No se puede configurar a través de la aplicación	Descargue la aplicación Total Control 2.0 y realice el procedimiento de configuración
	Parpadea	El módulo se conecta a la red wifi doméstica	Si esta situación persiste durante varios minutos, hay un problema de conexión a la red wifi doméstica	Asegúrese de que la red doméstica está presente y que la intensidad de la señal es adecuada. Si es necesario reconfigurar el producto, realice el procedimiento de reinicio
	Acceso	El módulo está conectado a la red wifi doméstica	-	-
LED cloud (naranja)	Apagado	El módulo no está conectado a la nube	-	-
	Parpadea	El módulo se está conectando a la nube	Si esta situación persiste durante varios minutos, significa que el módulo no puede conectarse al servidor de Extraflame	Comprueba que la red wifi doméstica tiene acceso a Internet. Realice el procedimiento de reinicio y reconfigure el módulo asegurándose de utilizar los códigos correctos
	Parpadea con 2 pulsos por segundo	El módulo está conectado a la nube pero no se comunica correctamente	SE ha introducido un código de artículo de estufa incorrecto o no admitido.	Realice el procedimiento de reinicio y reconfigure el módulo asegurándose de utilizar los códigos correctos. Verifique la correcta compatibilidad de la estufa con el módulo en <a href="https://www.lanordica-extraflame.com/es/accesoriosmodulo-wifi-etiqueta-negra">https://www.lanordica-extraflame.com/es/accesoriosmodulo-wifi-etiqueta-negra</a>
	Parpadea con 3 pulsos por segundo	El módulo está conectado a la nube pero no se comunica correctamente	Problema de configuración en la nube	Póngase en contacto con el centro de asistencia
	Acceso	El módulo se ha conectado a la nube	-	-

### OTROS

- Los 4 LED se encienden y se apagan en secuencia > El firmware se está actualizando.
- Los 4 LED parpadean 3 veces simultáneamente > El reinicio se ha realizado correctamente mediante el botón de reinicio.



# Extraflame®

## Riscaldamento a Pellet

EXTRAFLAME S.p.A. Via Dell'Artigianato, 12 36030 - MONTECCHIO PRECALCINO (VI) - ITALY  
☎ +39.0445.865911 - 📠 +39.0445.865912 - ✉ info@extraflame.it - 🌐 www.lanordica-extraflame.com

**MADE IN ITALY**  
design & production

PER CONOSCERE IL CENTRO ASSISTENZA PIÙ VICINO CONTATTARE IL PROPRIO RIVENDITORE O CONSULTARE IL SITO  
WWW.LANORDICA-EXTRAFLAME.COM

TO FIND THE SERVICE CENTRE NEAREST TO YOU CONTACT YOUR DEALER OR CONSULT  
THE SITE WWW.LANORDICA-EXTRAFLAME.COM

POUR CONNAÎTRE LE CENTRE D'ASSISTANCE LE PLUS PROCHE CONTACTER VOTRE REVENDEUR OU CONSULTER LE SITO  
WWW.LANORDICA-EXTRAFLAME.COM

NEHMEN SIE, UM IHR NÄCHSTLIEGENDES KUNDENDIENSTZENTRUM ZU KENNEN, KONTAKT MIT IHREM HÄNDLER AUF  
ODER KONSULTIEREN SIE DIE WEBSEITE WWW.LANORDICA-EXTRAFLAME.COM

PARA CONOCER EL CENTRO DE ASISTENCIA MÁS CERCANO CONTACTAR A SU REVENDEDOR O CONSULTAR EL SITIO  
WWW.LANORDICA-EXTRAFLAME.COM

IL FABBRICANTE SI RISERVA DI VARIARE LE CARATTERISTICHE E I DATI RIPORTATE NEL PRESENTE FASCICOLO IN  
QUALUNQUE MOMENTO E SENZA PREAVVISO, AL FINE DI MIGLIORARE I PROPRI PRODOTTI.

THE MANUFACTURER RESERVES THE RIGHT TO VARY THE CHARACTERISTICS AND THE DATA REPORTED IN THIS  
PAMPHLET AT ANY MOMENT AND WITHOUT NOTICE, IN ORDER TO IMPROVE ITS PRODUCTS.

LE FABRICANT SE RÉSERVE LE DROIT DE MODIFIER LES CARACTÉRISTIQUES ET LES DONNÉES REPORTÉES DANS CE  
MANUEL À TOUT MOMENT ET SANS PRÉAVIS, DANS LE BUT D'AMÉLIORER SES PRODUITS.

DER HERSTELLER BEHÄLT SICH VOR, DIE IN DEN VORLIEGENDEN UNTERLAGEN WIEDERGEGEBENEN EIGENSCHAFTEN  
UND DATEN ZU JEDEM BELIEBIGEN ZEITPUNKT UND OHNE VORANKÜNDIGUNG ZU ÄNDERN, UM SEINE PRODUKTE ZU  
VERBESSERN.

EL FABRICANTE SE RESERVA EL DERECHO A MODIFICAR LAS CARACTERÍSTICAS Y LOS DATOS CONTENIDOS EN EL  
PRESENTE MANUAL Y SIN PREVIO AVISO, CON EL OBJETIVO DE MEJORAR SUS PRODUCTOS.